

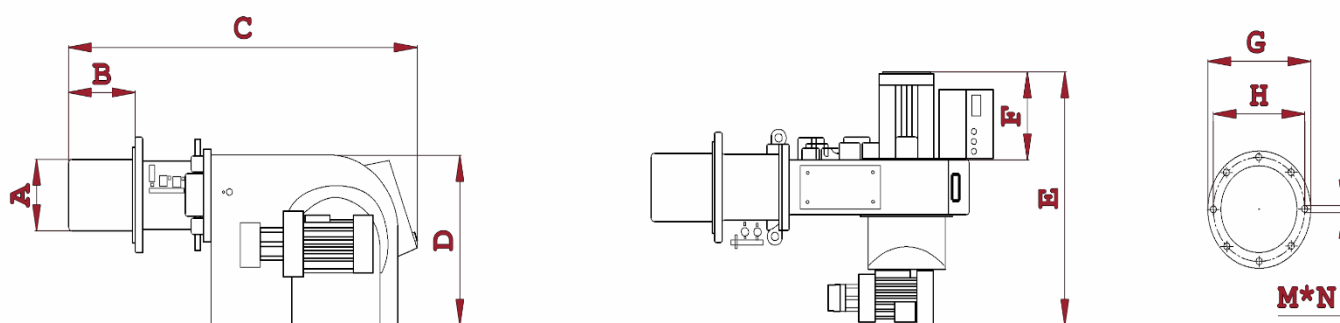

شرح تجهیزات		مدل:
ظرفیت حرارتی:	450.000 – 2.200.000 Kcal/h	GNO 90/20
توضیحات	نام قطعه	
5.5kW – 3ph – 2800rpm	• الکترو موتور	
Max pressure 30bar- Max flow rate 240 L/h – Max power consumption 800W	• پمپ سوخت گازوئیل	
0.55kW – 3ph – 2800rpm	• الکترو موتور پمپ سوخت	
TMO - RMG	• رله	
1/4" – 24bar - 8W	• شیربرقی گازوئیل 1	
1/4" – 24bar - 8W	• شیربرقی گازوئیل 2	
1/4" – 24bar - 8W	• شیربرقی گازوئیل 3	
1/4"	• شیربرقی اطمینان گازوئیل	
15Kv	• ترانس جرقه	
سروو موتور	• دمپر کنترل هوا	
315*100-28	• فن	
فتوسل	• آشکار ساز شعله	



Model	A	B	C	D	E	F	G	H	M	N
GNO 90/20 mm	255	250	1430	650	930	460	360	305	13.5	8

از آنجایی که شرکت پیوسته در حال ارتقا محصولات خود است، حق تغییر در شرح تجهیزات را برای خود محفوظ می دارد.

دفتر فروش مشهد: 05136516591
دفتر فروش تهران: 02188141750

@garmiran

www.garmiran.com



شرح تجهیزات			
مدل:	GNO 90/25	ظرفیت حرارتی:	450.000 – 2.700.000 Kcal/h
نام قطعه		توضیحات	
• الکترو موتور	7.5kW – 3ph – 2800rpm		
• پمپ سوخت گازوئیل	Max pressure 16bar - Max flow rate 300 L/h – Max power consumption 800W		
• الکترو موتور پمپ سوخت	0.55kW – 3ph – 2800rpm		
• رله	TMO - RMG		
• شیربرقی گازوئیل 1	1/4" – 24bar - 8W		
• شیربرقی گازوئیل 2	1/4" – 24bar - 8W		
• شیربرقی گازوئیل 3	1/4" – 24bar - 8W		
• شیربرقی اطمینان گازوئیل	1/4"		
• ترانس جرقه	15Kv		
• دمپر کنترل هوا	سروو موتور		
• فن	380*100-38		
• آشکار ساز شعله	فتوسل		

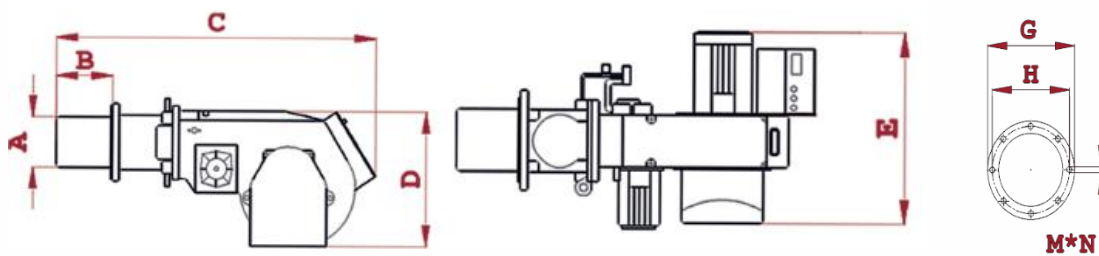

Model	A	B	C	D	E	F	G	H	M	N
GNO 90/25 mm	255	250	1525	650	870	460	360	305	13.5	8

از آنجایی که شرکت پیوسته در حال ارتقا محصولات خود است، حق تغییر در شرح تجهیزات را برای خود محفوظ می دارد.

دفتر فروش مشهد: 05136516591
دفتر فروش تهران: 02188141750



@garmiran



شرح تجهیزات		مدل: GNO 90/30	
ظرفیت حرارتی:	550.000 – 3.300.000 Kcal/h	نام قطعه	توضیحات
7.5kW – 3ph – 2800rpm		الکترو موتور	
Max pressure 40bar - Max flow rate 359 L/h – Max power consumption 1000W		پمپ سوخت گازوئیل	
0.75kW – 3ph – 2800rpm		الکترو موتور پمپ سوخت	
TMO - RMG		رله	
1/4" – 24bar - 8W		شیر برقی گازوئیل 1	
1/4" – 24bar - 8W		شیر برقی گازوئیل 2	
1/4" – 24bar - 8W		شیر برقی گازوئیل 3	
1/4"		*شیر برقی اطمینان گازوئیل	
15Kv		ترانس جرقه	
سروو موتور		دمپر کنترل هوا	
380*100-38		فن	
فتوسل		آشکار ساز شعله	

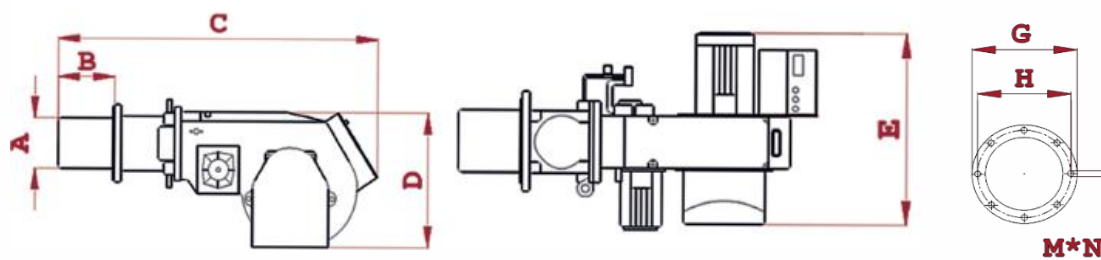

Model	A	B	C	D	E	F	G	H	M	N
GNO 90/30 mm	255	250	1525	650	870	460	360	305	13.5	8

از آنجایی که شرکت پیوسته در حال ارتقا محصولات خود است، حق تغییر در شرح تجهیزات را برای خود محفوظ می دارد.

دفتر فروش مشهد: 05136516591
دفتر فروش تهران: 02188141750



@garmiran